



Un seul broyeur **de nombreuses solutions**



**Le plus gros bro
est aussi**



yeur insonorisé du monde l'un des plus adaptables

Avec une entrée d'alimentation de 600 x 900 mm, les broyeurs de la Série 60 de Rapid sont les plus gros du monde disponibles en version insonorisée. Ils sont capables de recycler avec la même facilité les déchets plastiques les plus divers, dont les tubes, les pièces volumineuses comme les réservoirs à carburant, les feuilles et les plaques, les déchets de purge, ainsi que divers corps creux, bouteilles, films et profilés.

Un choix de plusieurs modèles et une vaste gamme d'options vous permettent d'adapter avec précision la Série 60 aux besoins d'un grand nombre d'applications

- en broyage centralisé,
- au pied de la presse,
- en configurations spéciales au sol ou en fosse.



Conçue pour la haute performance à grand débit

Plusieurs caractéristiques astucieuses font de la Série 60 la gamme de broyeurs idéale pour une grande diversité de tâches du broyage lourd.

La méthode d'alimentation tangentielle des déchets plastiques dans la chambre de coupe accroît la capacité de broyage. L'alimentation forcée en résultant évite aux corps creux de rebondir sur le rotor.

Le principe de coupe en ciseaux et les lames réglables permettent de maintenir un entrefer constant entre les couteaux fixes et rotatifs, et donc un périmètre de coupe constant même après réaffûtage des couteaux. On obtient ainsi un broyé de haute qualité avec un minimum de poussière et de fines moyennant une faible consommation d'énergie.

Une poulie de grand diamètre, avec volant d'inertie supplémentaire en option, donne une inertie de broyage élevée, un fonctionnement en douceur et une efficacité de coupe maximale.

L'accouplement par friction et le contrôle de vitesse, fournis en standard, augmentent la sécurité du broyeur en le protégeant contre de graves détériorations dues à la surcharge et aux bourrages.

Gros, mais pas trop

Les broyeurs de cette taille sont généralement insonorisés en les logeant dans une enceinte qui occupe de précieux mètres carrés au sol. Sur certains modèles de la Série 60, l'insonorisation est interne au broyeur, ce qui donne une machine relativement compacte, condition importante pour l'utilisation au pied de la presse. Des modèles sans insonorisation sont disponibles lorsque la réduction du niveau sonore n'est pas un impératif dans la zone d'implantation.



Facilité de nettoyage et d'entretien

Toutes les pièces de tous les modèles de la Série 60 sont facilement accessibles et plusieurs équipements en accélèrent l'accès. L'ouverture/fermeture de la goulotte d'alimentation est motorisée et celle du support grille est assurée par un vérin à gaz. Les couteaux pré-réglables sur banc font aussi gagner du temps lors des changements de couteaux.

Nombreuses configurations

Avec le choix offert par la Série 60, c'est vraiment l'abondance! Au broyeur de base, vous pouvez ajouter les options suivantes, selon vos besoins:

- rotor à 3 ou 5 aubes en diverses configurations,
- insonorisation,
- divers systèmes d'alimentation, dont tapis convoyeur, alimentation à rouleaux et goulottes spéciales,
- moteurs et grilles standards ou optionnels,
- l'imbattable TRACS, le système Rapid de transport de granulés et d'épuration d'air, ou un simple système soufflerie/aspiration, avec ou sans dépoussiéreur.

Les quatre solutions de broyage des pages suivantes, adaptées à différents types de déchets plastiques, illustrent clairement la grande flexibilité de la Série 60.

Bien que gros, les broyeurs de la Série 60 peuvent être fournis avec une alimentation à faible hauteur – 1 750 mm seulement – qui facilite l'introduction manuelle des déchets.



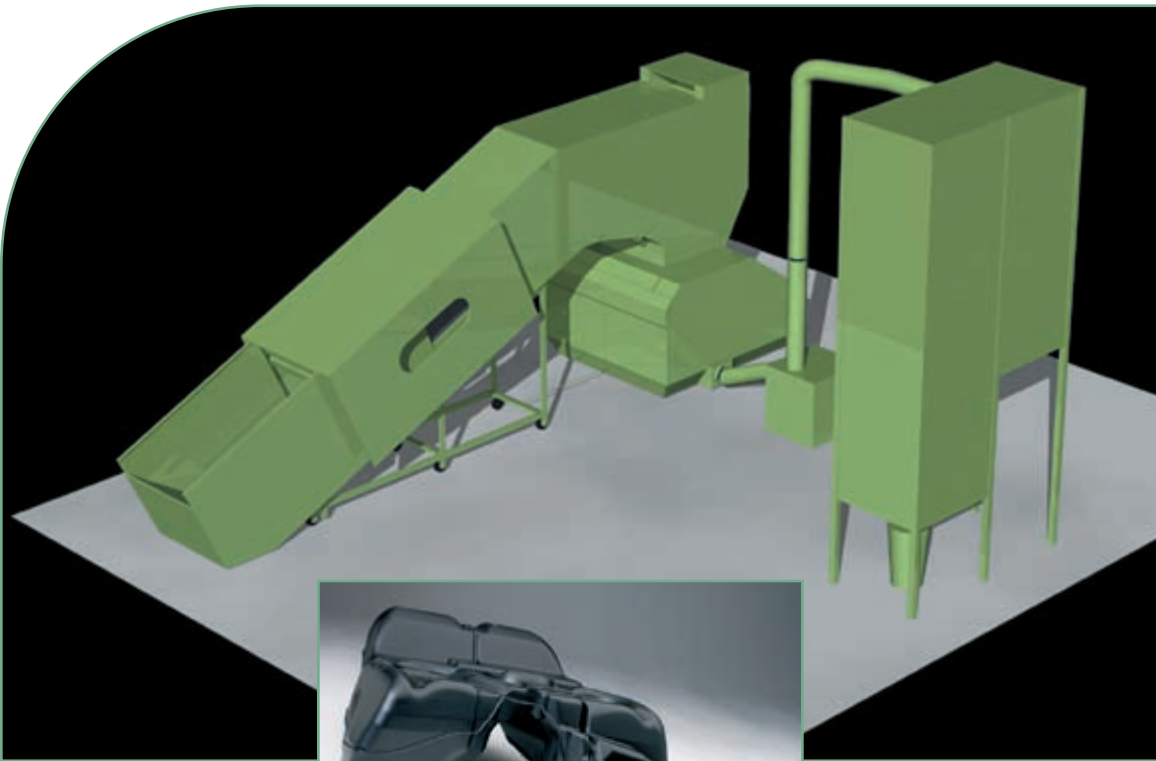

Pièces moulées par soufflage

Solutions spéciales pour les réservoirs à carburant et autres grands conteneurs.

Pièces extrudées

Broyage de divers tubes et profilés.

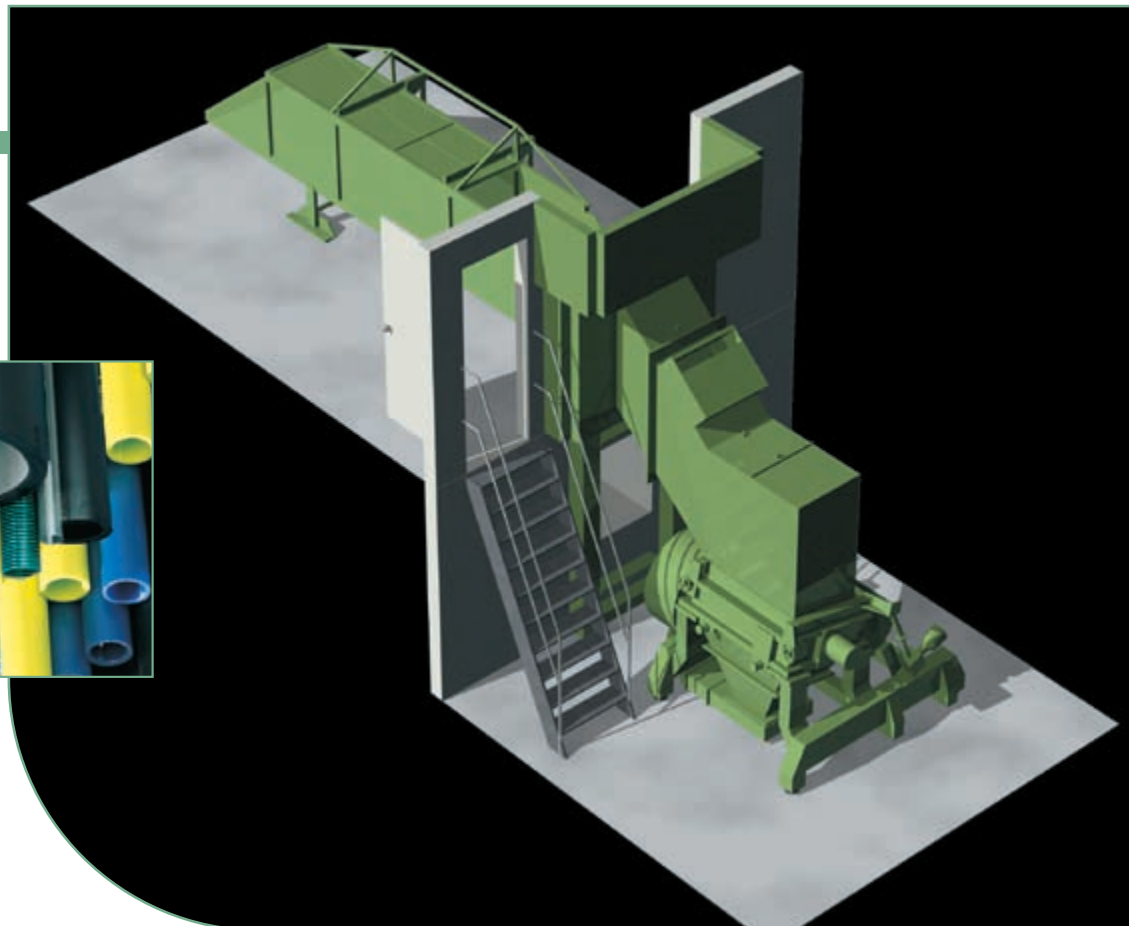

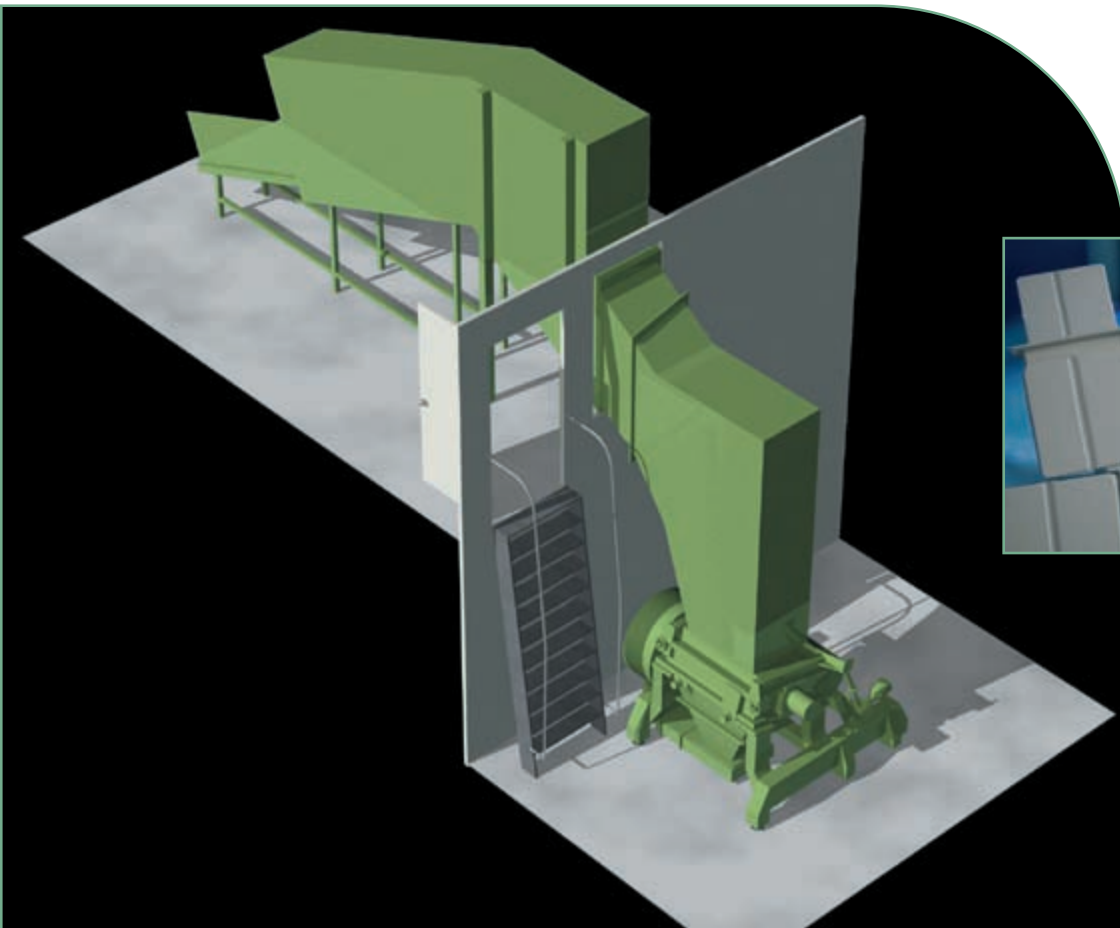

Pièces thermoformées ou formées sous vide

Réduction en paillettes de
déchets plastiques encombrants
et de faible épaisseur.



Pièces injectées

Idéal pour les grandes pièces
injectées.

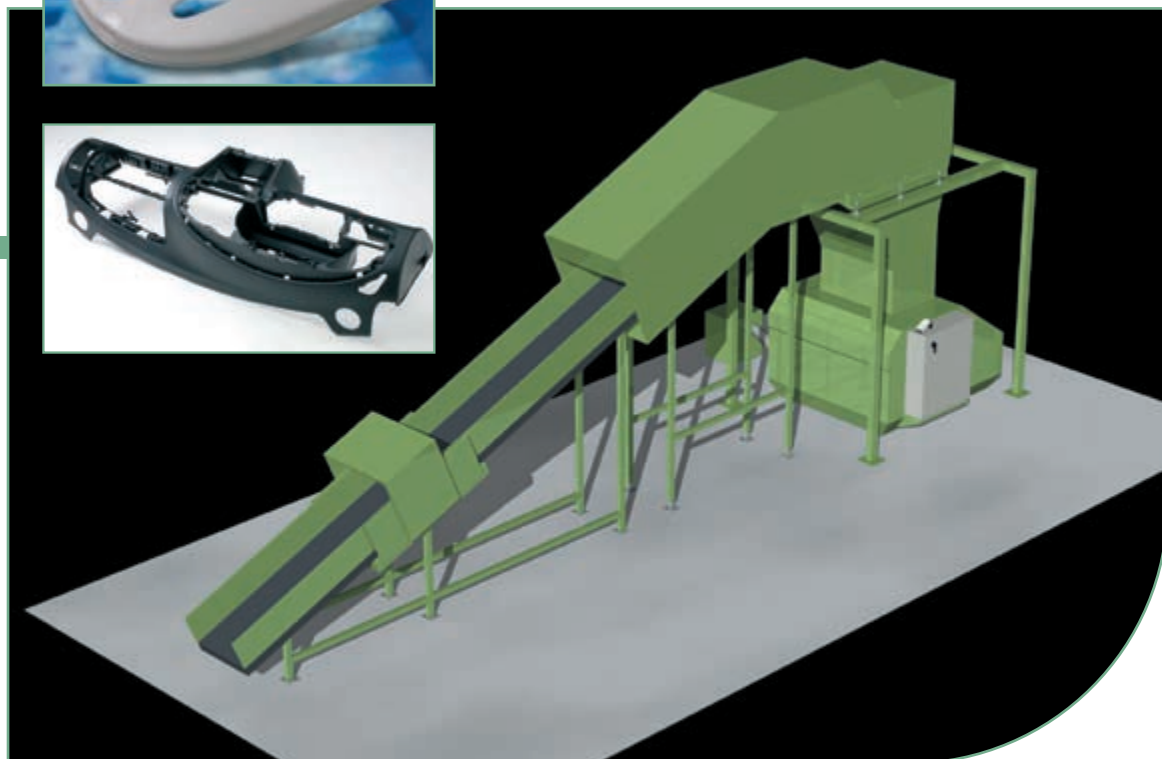

Un type de rotor selon l'application

Selon l'application, les modèles de la Série 60 peuvent être équipés de types de rotor différents. Le rotor est de type ouvert à 3 aubes ou à 5 aubes, ce dernier disponible en deux versions. La configuration standard comprend deux couteaux fixes (en rouge) en acier fortement allié. La configuration optionnelle comporte un troisième couteau fixe (en jaune).

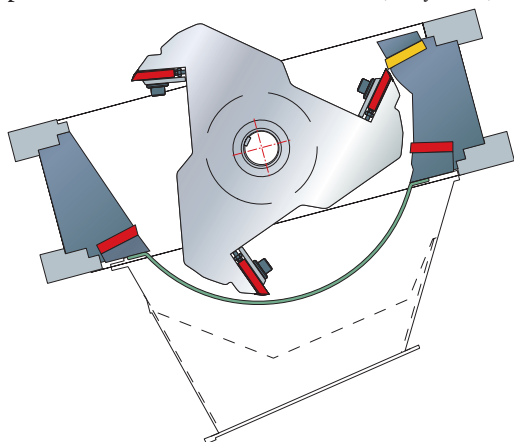

Rotor ouvert à 3 pales pour pièces volumineuses.

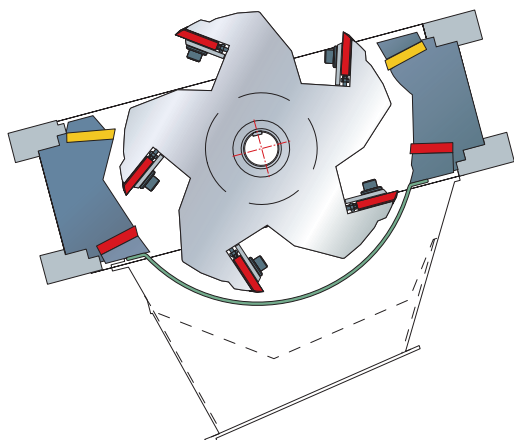

Rotor ouvert à 5 pales, universel.



Les modèles sans insonorisation constituent une solution économique lorsque le lieu d'implantation le permet.

Caractéristique	Standard	Options
Goulotte d'alimentation, mm	900×600	
Moteur, kW	75	55 – 110*
Couteaux rotatifs	6	10
Couteaux fixes	2	3 ou 4
∅ trous de grille, mm	8	6, 10, 12, 17, 25
Poids, kg	7,000	
Débit maxi, kg/h	2,500**	

* 132 ou 160 kW disponible dans certains cas

** Selon matière, grille, etc.

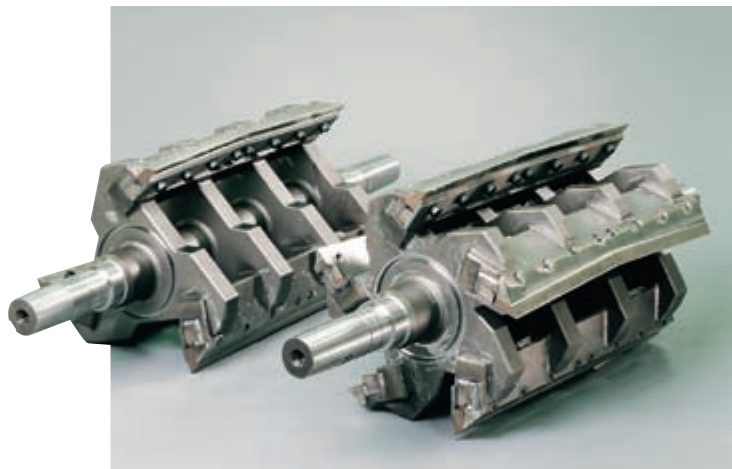

Rotors ouverts à 3 et 5 aubes.

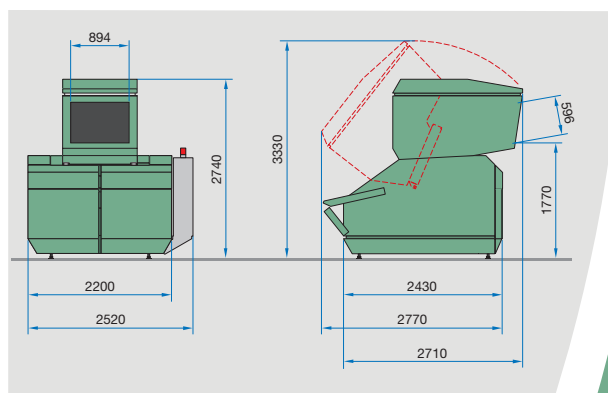

Toutes cotes en mm.

Leader mondial du broyage



Chaque modèle de la vaste gamme des broyeurs Rapid vous apporte une qualité optimale du broyé, un recyclage efficace et une longue durée de service. Grâce au développement permanent de nos produits et à notre service



client dédié, le recyclage de vos déchets plastiques sera toujours à la pointe de la technologie du broyage.

C'est ce que nous appelons « granulistics »! Pour optimiser vos opérations de broyage, contactez Rapid dès maintenant.

A vos côtés dans le monde entier

Suède – Siège social

Rapid Granulator AB
Industrivägen 4
Box 9, SE-330 10 Bredaryd, Suède
Tél.: +46 (0)37 08 65 00
Fax : +46 (0)37 08 02 51
E-mail: info@rapidgranulator.se

Etats-Unis

Rapid Granulators Inc.
Tél.: +1 (815) 399 4605
Fax : +1 (815) 399 0419
E-mail: info@rapidgranulator.com

Allemagne

Rapid Granulier-Systeme GmbH
Tél.: +49 (0) 60 27 4 66 50
Fax: +49 (0) 60 27 46 65 17
E-mail: info@rapid-gmbh.de

France

Rapid France
Tél.: +33 (0) 1 64 13 36 30
Fax : +33 (0) 1 64 13 36 39
E-mail: rapid.fr@rapid-france.fr

Italie

Rapid Italy S.r.l
Tél.: +39 0 4 99 72 82 52
Fax : +39 0 4 99 72 58 29
E-mail: rapid.italia@tiscali.it

Japon

KRJ
Tél.: +81 6 6531 8701
Fax : +81 6 6531 8705
E-mail: info@krj.jp

Chine

Rapid Representative Office, Shanghai
Tél.: +(86-21) 5466 0286
Fax: +(86-21) 5466 0289
E-mail: dg@rapidchina.sina.net

Singapour

Rapid Singapore
Tél.: +65 6 892 5788
Fax : +65 6 892 5733
E-mail: rapidsea@pacific.net.sg